

## Tragrolle mit Stahlrohr, Präzisionskugellager und Einfachkettenrad Serie RT2 EKR

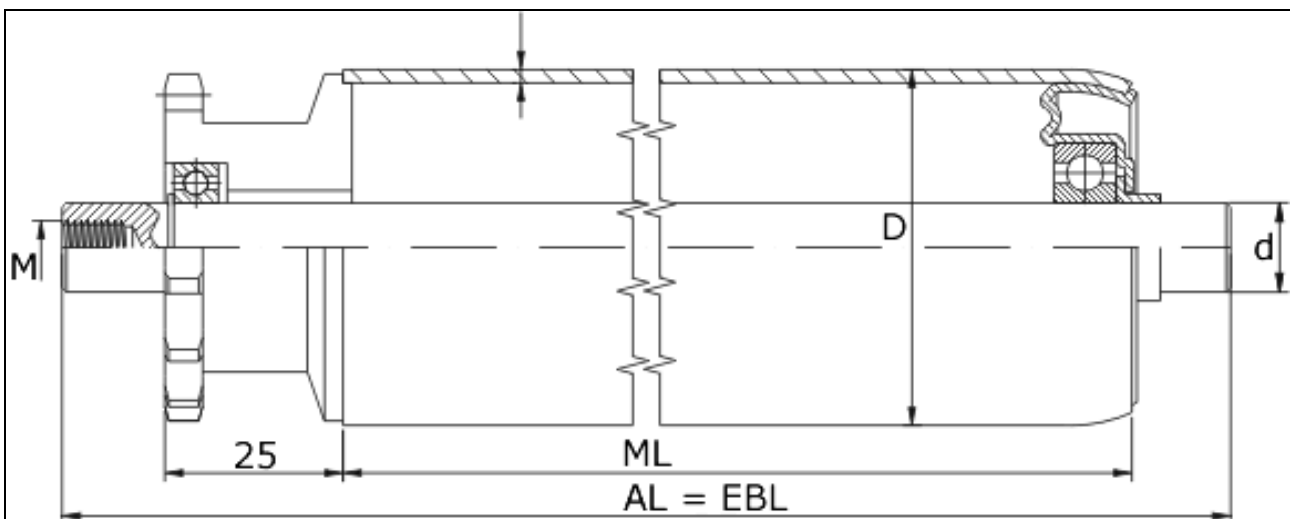

Tragrolle mit Stahlrohr, Präzisionskugellager und Einfachkettenrad Serie RT2 EKR, 1/2x5/16" oder 5/8x3/8" mit 13 oder 15 Zähnen, andere auf Anfrage

Nachfolgend finden Sie unser Standardprogramm an Stahl-Tragrollen. Da wir ausschließlich kundenauftragsbezogen fertigen, ist jede gewünschte Länge ohne Mehrpreis möglich. Der Mindestauftragswert für diese Produktgruppe beträgt EURO 50,00. Alle genannten Preis verstehen sich "ab Werk", zuzüglich Verpackung, Transportversicherung und Mehrwertsteuer. Konstruktions- und Preisänderungen behalten wir uns vor.



D = Rohrdurchmesser

d = Achsdurchmesser

S+S = Abstand zwischen EBL und ML

M = metrisches Gewinde

ML = Mantellänge

EBL = Einbaulänge

AL = Achslänge

Rohr	Achse	Achsende	S+S	AL-EBL
50 x 1,5	15	AGW M 12 x 15	51	30
		IGW M 8 / 10	53	AL=EBL
		SW 12 x 10 gefräst	41	20
60 x 2	15	AGW M 12 x 15	51	30
		IGW M 8 / 10	53	AL=EBL
		SW 12 x 10 gefräst	41	20
	17	AGW M 16 x 20	47	40
		IGW M 8 / 10 / 12	53	AL=EBL
		SW 14 x 10 gefräst	41	20
80 x 2	15	AGW M 12 x 15	51	20
		IGW M 8 / 10	53	AL=EBL
		SW 12 x 10 gefräst	41	20
	17	AGW M 16 x 20	47	40
		IGW M 8 / 10 / 12	53	AL=EBL
		SW 14 x 10 gefräst	41	20
80 x 3	15	AGW M 12 x 15	51	20
		IGW M 8 / 10	53	AL=EBL
		SW 12 x 10 gefräst	41	20
	17	AGW M 16 x 20	47	40
		IGW M 8 / 10 / 12	53	AL=EBL
		SW 14 x 10 gefräst	41	20
	20	AGW M 16 x 20	50	40
		IGW M 12	53	AL=EBL
		SW 16 x 10 gefräst	42	20
89 x 2,9	20	AGW M 16 x 20	50	40
		IGW M 12	53	AL=EBL
		SW 16 x 10 gefräst	42	20
108 x 3,6	20	AGW M 16 x 20	50	40
		IGW M 12	53	AL=EBL
		SW 16 x 10 gefräst	42	20
	25	AGW M 20 x 20	50	40
		IGW M 16	53	AL=EBL
		SW 20 x 10 gefräst	40	20

## Bezeichnungen der Achsenden

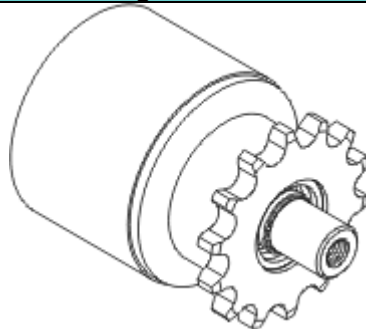

IGW = Achsende mit Einfachkettenrad und Innengewinde

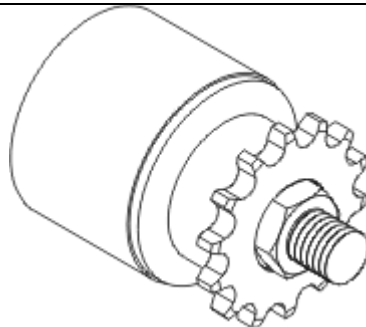

AGW = Achsende mit Einfachkettenrad und Außengewinde

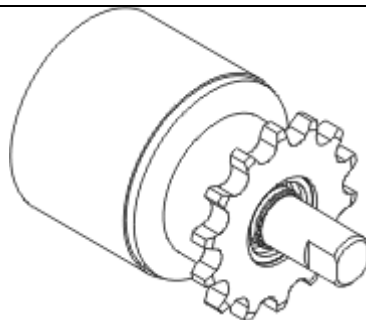

SW = Achsende mit Einfachkettenrad und Schlüsselfläche gefräst

optional	mögl. Ø
Rollenmantel galv. verzinkt	50
	60
	80
	89
	108
komplett galv. verzinkt	50
	60
	80
	89
	108
PVC-Überzug 5mm stark Härte ca. 63° Shore, silbergrau	50
	60
	80